

Les fonts clàssiques de la tradició grega i llatina estan farcides d'al·lusions a la ferocitat i el caràcter agosarat dels celtas, sempre propensos a la lluita i mostrant habitualment un gran coratge, fins i tot proper al menyspreu de la pròpia mort (p.ex. Diodor, 28, 5-6). Aquesta imatge, certament propagandística, cercava efectivament l'accentuació del caràcter salvatge d'aquestes societats en contrast amb les societats mediterrànies més "civilitzades", però, alhora, deixava entreveure la por endèmica existent en el seu imaginari col·lectiu respecte a "l'enemic gal", que havia arribat a posar en evidència la seva vulnerabilitat a través d'episodis històrics ben coneguts com els saquejos de Roma (387 a.C.) i Delfos (279 a.C.).

La mal anomenada "cultura de La Tène", l'origen de la qual hem de cercar en un territori ocupat per les actuals regions de la Champagne francesa, la Bohèmia i l'arc alpi, i en un moment situat a l'entorn de l'equador del segle V a.C., posaria de manifest les diferències de percepció existents entre el nord continental i el sud mediterrani en molts aspectes (Rapin, 2008: 262-266). Els celtas de La Tène eren veritables mestres en la manufactura del ferro, una habilitat que de seguida farien palesa a través del treball d'alguns dels objectes simbòlicament més valorats per ells: les armes. Així, i a diferència de l'habitual en contextos mediterranis, en els quals l'ús del ferro es limitava a les parts útils de les armes ofensives (fonamentalment espases, llances i javelines), la cultura de La Tène incentivà el seu ús en gairebé tots els seus elements, com per exemple a la panòpia defensiva (umbons i proteccions per escuts, cascos), les proteccions corporals (cotes de malla) o fins i tot als complements com les beines o les cadenes amb les quals les suspenien a la cintura. En contrast, les socie-

tats mediterrànies preferiren la utilització de metalls més tous com el bronze o materials orgànics com el cuir o el lli per fabricar aquests objectes.

L'evolució de l'armament de La Tène fou veritablement dinàmica al llarg de més de quatre segles (V- I a.C.), i la seva influència assolí un territori molt ampli, que inclouria bona part de l'Europa occidental, les illes britàniques, Itàlia o la Península Ibèrica, abastant fins i tot bona part del litoral Mediterrani. Lògicament, aquesta llarga evolució donaria lloc a diferents inter-

pretacions o manifestacions materials com a resultat directe de la seva localització en un territori culturalment tan ric i divers. Una de les interpretacions més singulars, també centrada en un territori no menys ric i divers, tingué lloc a la Península Ibèrica (García



Espasa celtibèrica de tipus La Tène, doblegada ritualment, procedent de la sepultura C de la necròpolis de La Revilla.

Font: Junta de Castilla y León. Museo Numantino de Soria

Jiménez, 2011).

Com sabem, la Península Ibèrica fou bressol de tota una sèrie de cultures ben diferenciades en les quals confluïren tota mena d'influències, fonamentalment mediterrànies (gregues, púniques, itàliques) però també cèltiques, que dissenyaren un complex mosaic socio-cultural. En aquest territori, no existí una veritable adaptació a la cultura de La Tène d'origen continental, però el substrat hispànic indígena es deixà influenciar per aquella amb diferent intensitat a través de la incorporació d'alguns objectes de gran atractiu funcional o estètic com les armes o els objectes d'ornament personal. La forta personalitat de l'armament hispànic autòcton limitaria la permeabilitat d'aquests influxos, però en deixaria constància a través del comportament autònom d'alguns de les regions culturalment més significatives del substrat peninsular: el nord-est, la Celtibèria i el sud-est, a més

d'altres arribades més puntuals.

Les armes de la tradició La Tène

L'armament de tradició La Tène ens és ben conegut gràcies a les fonts escrites d'origen grec o romà i en especial gràcies a l'arqueologia (Rapin, 1999). Es tracta d'un armament adaptat a una forma de lluita molt dinàmica (i per tant compatible amb la "ferotgia" de la qual parlen les fonts) però alhora ordenada i ajustada a la lluita en formació (Brunaux i Lambot, 1987). Les armes ofensives tenen l'espasa com el seu millor representant en el pla simbòlic, arribant a ser una de les armes més emprades en el combat malgrat el seu caràcter a priori tàcticament subordinat a les armes d'asta (llances i javelines), que són les armes més comunes a l'antiguitat donats els avantatges entre cost de producció i rendiment. Aquestes espases eren veritablement llargues, amb fulles de 60 a 80 cm de longitud i en general preparades pel seu ús de tall i de punta (no sempre), i anaven protegides mitjançant beines de ferro de fabricació molt complexa, sovint decorades, i afortunadament molt sensibles a l'evolució morfològica o estètica. Les armes d'asta més freqüents són les llargues llances d'estoc (2'5 a 3 m. de longitud) amb fulles força voluminoses i amples, que incentivaven la seva capacitat esquinçant. A l'extrem oposat de la fulla, una pesant virolla de ferro feia els efectes de contrapès i protecció de l'asta. En contrast amb les fórmules més típiques de l'antiguitat, aquestes virolles solien anar emmanegades a l'asta mitjançant un petit clau que la perforava longitudinalment en comptes d'embolcallar-la per fora.

Les armes llancívols, per altra banda, són poc freqüents en alguns moments de l'evolució de la panòpia La Tène, però es fan molt més abundants en els estadis avançats, tot coincidint amb la invasió romana de la Gàl·lia.

L'armament defensiu és també molt característic, encapçalat pels llargs escuts ovals, de gran maniobrabilitat i capacitat de protecció¹. El model original d'aquest tipus d'escut, realitzat a partir de vàries capes molt fines de fusta i un umbó del mateix material, prové de les regions itàliques, però ja des del segle V a.C., els ferrers celtas s'encarregarien d'afegir-hi

¹ Sobretot comparat amb el pesant aspís grec, de forma circular, que anava subjectat al braç i no únicament a la mà com és el cas de l'escut oval.

algunes proteccions metàl·liques que anirien adoptant diferents formes al llarg de la seva evolució. Quant a les proteccions físiques passives, potser la peça més emblemàtica podria ser el casc, normalment en ferro o bronze, amb calota hemisfèrica, galteres articulades i de vegades rematat amb formes espectaculars i vistoses, com en el conegut casc de la tomba romana de Ciumesti (Zirra, 1991), en el qual hi figurava una au de presa amb les ales articulades que imitaven el vol amb el moviment del guerrer, tot conferint-li un aspecte més impactant (cfr. Diodor, 30, 2-3). Quant a les proteccions corporals, i malgrat que la tradició iconogràfica i escrita romana insisteix repetidament en el tòpic del "nu gal" segons el qual els gals combatien despulats per demostrar el seu valor, la pròpia iconografia celta ens mostra els guerrers celtas sempre protegits amb cuirasses (probablement de cuir) o bé amb cotes de malla (Rapin, 2008: 261-266). Aquesta última, fabricada a partir de la unió de centenars de petites anelles de ferro enllaçades, constitueix una de les innovacions més creatives i afortunades de la cultura de La Tène, i tingué una grandíssima repercussió a tota la Mediterrània a l'Antiguitat, derivant en una de les fórmules que, igual que les espases llargues, es convertirien en elements indispensables de la panòpia de l'Edat Mitjana.

Les adaptacions hispàniques

Una de les adaptacions hispàniques més destacables correspon a la del nord-est peninsular, un territori que pràcticament va substituir la seva panòpia per complet en la transició de la Primera a la Segona Edat del Ferro. El registre arqueològic d'aquest territori ens mostra la utilització d'una panòpia essencialment La Tène a partir de finals del segle V a.C., amb gran abundància d'espases llargues amb beines de ferro, escuts ovals amb umbons i orles del mateix material, alguns cascos (escassos degut a l'excepcionalitat del seu ús) i també algunes puntes de llança de clara inspiració continental. Tot aquest repertori armamentístic gairebé no té competidors, i durant els quatre segles que ens ocupen és ben rar observar armes de diferent tradició com ara falcates ibèriques, que apareixen només excepcionalment, o fins i tot punyals, espases curtes o escuts circulars que, a hores d'ara, no han estat documentats arqueològicament en aquest territori.

Tot i això, és evident que en la gran majoria dels casos, les armes de tradició La Tène documentades foren produïdes en aquesta regió, i no procedien

d'importacions vingudes d'altres territoris més influïts per la cultura de La Tène. Així, per exemple, les espases, i en particular les seves beines, ens remetent a produccions autòctones que tendeixen a la conservació de trets morfològics o tecnològics més enllà de l'habitual en els seus contextos originals, tot donant-li un aire "arcaïtzant" o "simplificat" (García Jiménez, 2006). Igualment, les armes d'asta no solen ser tan grans, les puntes són més discretes, i tot i que sovint s'inspiren amb les formes continentals, la majoria d'elles tenen una ascendència tipològica ibèrica (o autòctona). Aquest fet ens està indicant que el tipus de lluita habitual en el nord-est potencià l'ús de llances mixtes, que són útils en el cos a cos i alhora per llançar-les si és necessari. La interpretació autòctona d'aquestes armes és evident, i és per això que diem que la panòplia del nord-est és una panòplia La Tène "perifèrica".

Amb l'arribada dels romans l'armament tendirà a incorporar més armes llancívoles, com el pilum, i a renovar alguns esquemes defensius com el casc, que trobarem habitualment amb un format que anomenem "de tipus Montefortino", de remota ascendència La Tène però ja passat per un filtre itàlic que l'haurà transformat en un disseny (en bronze i produït a gran escala) molt diferent de l'original (Quesada, 1997a).

L'arribada d'aquests influxos armamentístics a inicis de la Segona Edat del Ferro es produí a través de les vies clàssiques de penetració de les armes, en especial des del Languedoc i la Provença. L'obertura del litoral al Mediterrani i l'existència de contactes repetits gràcies a les relacions comercials incentivades per les colònies gregues d'Empúries i Roses, suposà una impregnació cultural que transcendí amb molt la simple incorporació d'algunes armes, i deixà rastre en el te-

rreny ideològic o religiós. Una de les manifestacions en aquest sentit, per exemple, seria el costum, ben documentat en els poblats ibèrics de l'àrea indiketa i laietana (franja litoral nord-oriental), de capturar els caps i les armes d'enemics insignes i exposar-los en llocs visibles a l'entorn o a l'interior de la casa on vivia el vencedor (Rovira, 1998); un costum que remet a l'imaginari celta i està molt ben atestat en els territoris de la Provença i Languedoc i en els grans santuaris d'arreu de la Gàl·lia.

Juntament amb el nord-est peninsular, la Celtibèria seria una de les regions on detectem més armament d'influència La Tène, però en aquest cas molt més limitat a algunes fórmules. L'arribada de les influències també es produiria de forma precoç, durant la segona meitat del segle V a.C., i a través de les tradicionals vies de penetració dels influxos armamentístics; en aquest cas per les vies internes des del sud-oest francès i el Languedoc. No obstant,

en aquesta ocasió es potencià molt més la tradició armamentística autòctona (Lorrio, 1997) i el desenvolupament de les armes preexistents durant la Primera Edat del Ferro o derivades d'aquestes. Només l'espasa La Tène passà a formar part de la panòplia celtibèrica, en un inici tan sols com a opció secundària, suplint puntualment les més populars espases d'antenes, que tenien fulles molt més curtes. Precisament aquesta diferència tàctica faria que la fórmula esdevingués molt més popular a partir de finals del segle IV o inicis del segle III a.C., coincidint amb l'aturada de la captació de les innovacions pròpies de les espases del continent i la definitiva transformació del model La Tène original en un model La Tène celtibèric. Abans d'aquest moment, les espases foren fabricades seguint escrupolosament el format clàssic, amb beina metàl·lica i tots els seus elements però afegint-hi unes peces i anelles laterals que permetien la seva suspensió en un

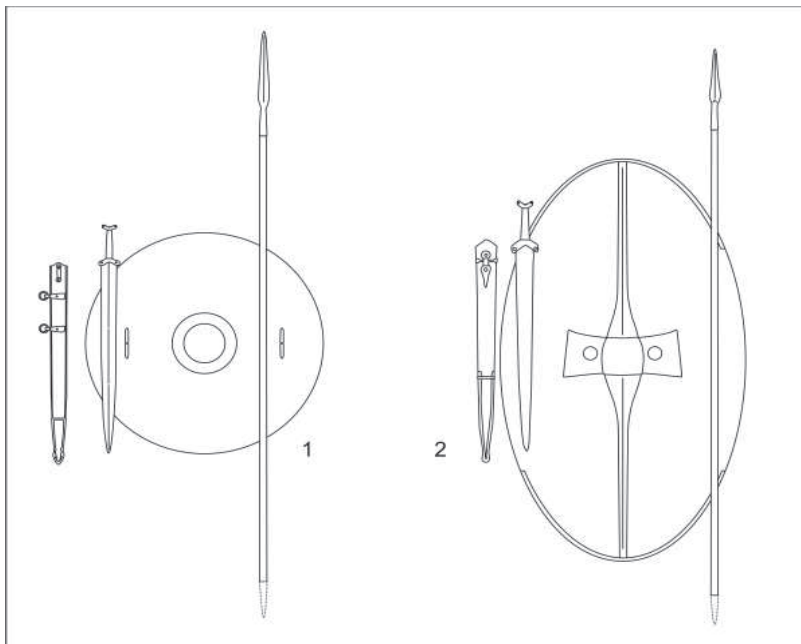

Restitució d'una panòplia celtibèrica (1) i una panòplia del nord-est amb armes d'influència La Tène. 1: Tomba D, necròpolis de Quintanas de Gormaz (prov. Soria), amb espasa La Tène i beina de ferro, caetra i llança (segona meitat del segle IV a.C.); 2: Tomba 52, necròpolis del Turó dels Dos Pins (Cabrera de Mar), amb espasa i beina La Tène, escut oval amb umbó de ferro i llança de tipus local (finals del segle III o inicis del II a.C.)

baldric (un sistema que s'emprava amb tots els altres tipus d'espasa i punyal). A partir de llavors, però, la simplificació del format es faria patent: la llargada de la fulla s'estancaria, i les beines es produirien a partir de materials orgànics com el cuir o la fusta, que no deixarien traces arqueològiques amb el pas del temps. L'èxit del nou format, ara manufacturat amb més facilitat, repercutiria a d'altres regions molt allunyades de la Celtibèria i, de retruc, suposaria la seva adopció per part les de tropes romanes que intervingueren a la Península Ibèrica a partir de la Segona Guerra Púnica, donant lloc a l'espasa republicana per excel·lència: l'anomenat *gladius hispaniense* (Quesada, 1997b).

L'adopció per part dels celtibers d'altres armes pròpies de la panòpia La Tène no es produiria fins ben avançat el segle III a.C. i a partir d'un mecanisme de reflux que portaria a la captació d'aquests influxos mitjançant la via púnica o romana. Versemblantment, els exèrcits púnics i romans serien els responsables de la generalització de l'escut oval a la totalitat de la Península Ibèrica, deixant-ne evidències de la seva acceptació per part de les tribus autòctones. D'altres elements, com la cota de malles o els cascos de tipus Montefortino, derivats de la tradició La Tène, també tindrien una repercussió més que notable, tot i que amb menor grau donats els seus costos d'adquisició.

Com en el cas celtibèric, el del sud-est peninsular es caracteritzaria per tenir una panòpia autòctona fortament configurada a partir d'elements derivats de l'evolució pròpia i, en menor mesura, de la captació de formats aliens (Quesada, 1997c). En aquest cas, les armes d'influència La Tène que hi arribaren sempre ho feren de forma puntual, i a diferència de la Celtibèria, mai aconseguiren competir amb els altres formats fins que, amb l'arribada de les influències púnica i romana, es redissenyaria el panorama armamentístic d'aquest territori. Tot i així, no és estrany observar, al llarg d'aquest període, algunes armes de tradició La Tène barrejades, com en el cas celtibèric, amb altres elements de la panòpia autòctona. L'arribada d'aquestes armes, que inclouen alguns cascos, espases i elements d'escut oval, es podria haver produït a través de diferents vies: el Mediterrani, la Celtibèria, o el nord-est peninsular. A diferència dels casos del nord-est i la Celtibèria, actualment no tenim evidències prou clares per defensar la producció autòctona d'aquestes armes, al marge potser d'algunes sospites quant a la pervivència d'alguns rars umbons d'escut oval que ens delatarien la continuïtat de l'ús d'aquests escuts com a alternativa, mai al mateix nivell, a les

més populars *caetrae* (o escuts circulars). Ni tan sols el *gladius hispaniense*, un model d'àmplia repercussió, arribaria a ser un rival de la falcata, i la panòpia autòctona continuaria tenint un paper complementari amb les noves influències romanes durant el segle II a.C. i bona part del I a.C.

Pel que fa a la resta de la Península Ibèrica, el material apareix escampat i de forma molt limitada. Alguns territoris, com la regió vettona o, en menor mesura, el sud-oest peninsular, reberen una forta influència de l'armament celtibèric (Lorrio, 2008), i en conseqüència, n'apareixen algunes traces en forma d'espases de tradició La Tène. En canvi, d'altres regions amb un important substrat armamentístic propi, com la vaccea (Sanz, 2002), en foren clarament refractàries i mostraren una forta predilecció pels formats molt més curts (en especial punyals). Ja en el moment de les invasions púnica i romana, amb la presència de l'escut oval (amb o sense umbó metàl·lic) i el *gladius hispaniense* (hereu de l'espasa La Tène celtibèrica), els signes armamentístics d'antiga ascendència La Tène es faran més habituals a gairebé tot el territori peninsular.

Així doncs, els principals focus de recepció i desenvolupament de l'armament La Tène a la Península Ibèrica, ens revelen l'existència d'una producció autòctona d'aquestes armes, amb una forta tendència a la conservació d'alguns esquemes tipològics. Tot això dista de la idea tradicional de l'arribada de la majoria d'aquests materials per la via de la importació, que sovint s'han vingut vinculant, especialment des de la historiografia germànica contemporània, a l'arribada de poblacions d'ètnia celta en algun moment de la Segona Edat del Ferro i en alguns dels territoris afectats (Stary, 1994; Lenerz, 1991). En realitat, l'arqueologia per si sola no pot demostrar o desmentir aquest fet, però el que sí sembla evident és que les armes que en principi haurien de sustentar aquesta teoria estan plenament adaptades a les preferències i exigències de les panòpies autòctones.

L'etapa final

La fi de l'armament La Tène hispànic, com el del seu ascendent europeu, tindrà lloc a les darreries del segle I a.C.; moment en què veurem aquestes armes "camuflades" entre els elements de la panòpia del soldat romà. Com que aquesta, la del vencedor romà, és la imatge que tenim més present encara avui dia (en part com a resultat de l'antiga propaganda grecollatina),

sovint oblidem que les cotes de malla, els cascos, els umbons dels escuts o les espases que utilitzarien els romans en aquesta època, tenen una remota ascendència La Tène passada pel sedàs mediterrani. Valdria la pena, doncs, que reflexionéssim sobre el veritable pes de les cultures “bàrbares” sobre les “civilitzades”.

PER SABER-NE MÉS:

- BRUNAUX, J. L.; LAMBOT, B. (1987): *Guerre et armement chez les Gaulois 450-52 av. J.C.*, Collection des Hespérides, Paris.
- DIODOR DE SICÍLIA (trad. Torres Esbarranch, J.J.) (2004): *Biblioteca Histórica*. Libros IV-VIII, Biblioteca Clásica Gredos, 328, Madrid.
- GARCÍA JIMÉNEZ, G. (2006): “Entre iberos y celtas: las espadas de tipo La Tène del noreste de la Península Ibérica”, *Anejos de Gladius*, 10, Madrid.
- GARCÍA JIMÉNEZ, G. (2011): *El armamento de influencia La Tène en la Península Ibérica (siglos V-I a.C.)*, (3 vols.), Tesis Doctoral, Universitat de Girona.
- LENERZ DE WILDE, M. (1991): *Iberia Celtica. Archäologische Zeugnisse Keltischer Kultur auf der Pyrenäenhalbinsel*, II vols, Stuttgart .
- LORRIO, A. J. (1997): *Los celtiberos*, Bibliotheca Archaeologica Hispana, 25, 2ª Edición ampliada y actualizada, Madrid, 2005.
- LORRIO, A.J. (2008): “El armamento vetton. Arqueología vettona. La Meseta occidental en la Edad del Hierro”, *Zona Arqueológica*, 12, Alcalá de Henares, 253-274.
- QUESADA SANZ, F. (1997a): “Montefortino-type and related helmets in the Iberian Peninsula: a study in archaeological context”. FEUGÈRE, M. (dir.): *L'équipement militaire et l'armement de la république (IV-Ier s. avant J.-C.)*. 10th International Roman Military Equipment Conference (Montpellier, 1996), *Journal of Roman Military Equipment Studies*, 8, Oxford, 151-166.
- QUESADA SANZ, F. (1997b): “Gladius hispaniensis: an archeological view from Iberia”. FEUGÈRE, M. (dir.): *L'équipement militaire et l'armement de la république (IV-Ier s. avant J.-C.)*. 10th International Roman Military Equipment Conference (Montpellier, 1996), *Journal of Roman Military Equipment Studies*, 8, Oxford, 251-270.
- QUESADA SANZ, F. (1997c): *El armamento ibérico. Estudio tipológico, geográfico, funcional, social y simbólico de las armas en la Cultura Ibérica (siglos VI-I a.C.)*, Monographies Instrumentum, II vols, Montagnac.
- RAPIN, A. (1999): “L'armement celtique en Europe: chronologie de son evolution technologique du Ve au Ier s. av. J.-C.”, *Gladius*, XIX, 33-67.

- RAPIN, A. (2008): “Les Celtes et leurs voisins septentrionaux: nouveaux outils d'analyses pour l'armement laténien du sud de l'Europe aux Ve et IVe s. av. J.-C.”. VITALI, D.; VERGER, S. (eds.): *Tra mondo celtico e mondo italico. La necropoli di Monte Bibele. Atti della Tavola Rotonda* (Roma, 1997), 237-268.
- ROVIRA HORTALÀ, M.C. (1998): “L'exhibició d'armes i cranis enclavats en els hàbitats ibers septentrionals”, *Cypsela*, 12, 167-182.
- SANZ MÍNGUEZ, C. (2002): “Panoplias prerromanas en el centro y occidente de la Submeseta norte peninsular”. MORET, P; QUESADA SANZ, F (coords.): *La guerra en el mundo ibérico y celtibérico (ss.VI-II a. De C.)*, Collection de la casa de Velázquez, 78, Madrid, 87-133.
- STARY, P. F. (1982): “Keltische Waffen auf der Iberischen Halbinsel”, *Madridrer Mitteilungen*, 23, 114-144.
- ZIRRA, V. (1991): “La nécropole et la “tombe du chef” de Ciamesti”. MOSCATI, S. (coord.): *Les Celtes*, Catàleg de l'exposició, Milano, 382-383.