

# DUES SIVELLES DE CINTURÓ AMB UN GARFI DE LA NECRÒPOLIS DE NEGABOUS (PERPINYÀ, PIRINEUS ORIENTALS)

Sivella de bronze, necròpolis d'incineració, protohistòria, Rosselló

## Assumpció Toledo i Mur\*

*Dos tumbas femeninas de la necrópolis de Negabous (Perpiñán, Pirineos orientales) han proporcionado dos broches de cinturón de bronce de un garfio. El de la tumba 180 tiene la placa triangular y se trata, de momento, de una forma inédita. El de la tumba 334 tiene el talón rectangular i la placa romboidal, ambos calados. De este último tipo de broche se conocen once ejemplares distribuidos en yacimientos del Languedoc y Cataluña.*

Broche de cinturón de bronze, necròpolis de incineració, Protohistòria, Rosellón

*Deux tombes féminines de la nécropole de Negabous (Perpignan, Pyrénées-Orientales) ont livré une agrafe de ceinture en bronze avec un seul crochet. La boucle provenant de la tombe 180, de plaque triangulaire, est, à ce jour, inédite. Celle de la tombe 334 a un talon rectangulaire et une plaque en forme de losange ; les deux ajourés. Au total, onze exemplaires de ce dernier type sont connus. Ils proviennent tous de nécropoles catalanes et languedociennes.*

Agrafe de ceinture en bronze, nécropole à incinération, Protohistoire, Roussillon

*Two female graves of Negabous's necropolis (Perpignan, Pyrénées-Orientales) gave one bronze buckle with one hook. The buckle from tomb 180 has a triangular plate. Today it is a unknown shape. The buckle from tomb 334 has a rectangular heel and a rhomboidal plate, both of them fretwork. This type of buckle is known in eleven settlements from Catalonia and Languedoc and nowhere.*

Bronze buckle, incineration necropolis, Protohistory, Roussillon

303

## INTRODUCCIÓ

La necròpolis de Negabous (Perpinyà, Pirineus Orientals), que agrupa 300 tombes d'incineració protohistòriques, va ser excavada en tota la seva extensió durant la primavera i l'estiu del 2008 (Toledo i Mur 2011 i 2012). Els objectes que formen els aixovars de les tombes indiquen una forquilla cronològica de tres segles (IX-VII aC). La cronologia es podrà afinar més un cop acabat l'estudi de tot els objectes provinents dels aixovars funeraris (més de 850 vasos, més de 350 objectes de bronze i quasi bé 100 objectes de ferro).

## LES SIVELLES DE CINTURÓ DE BRONZE D'UN SOL GARFI

Dues tombes femenines de la necròpolis de Negabous han lliurat cadascuna una sivella de cinturó de bronze amb un garfi. L'atribució sexual d'aquestes dues tombes es deu a la presència en els seus aixovars d'estris relacionats amb el filar i el teixir, activitats associades habitualment a les dones. Aquests elements distintius del gènere femení són, en el cas de la tomba 180, dos pesos de teler (un de pedra i un metàl·lic, probablement de plom) i en el cas de la tomba 334, una fusaiola. Els

\* Inrap-UMR 6042 Geolab

vasos de l'aixovar de la tomba 180 pertanyen a la fase intermèdia de la necròpolis ; els de la tomba 334 pertanyent a la fase següent, la Primera edat del Ferro (s. VII aC). La sivella de placa triangular de la tomba 180 és, de moment i pel que coneixem, una forma inèdita. En canvi, la sivella de placa romboïdal calada de la tomba 334 és una forma coneguda en diversos jaciments (hàbitats, necròpolis, derelictes) de Catalunya i el Llenguadoc (Pons 2011, 133, fig. 6). Aquestes mateixes característiques, novetat per la peça de la tomba 180 i concentració a Catalunya i Llenguadoc de la peça de la tomba 334, fan interessant, al nostre parer, la seva publicació.

#### LA SIVELLA DE CINTURÓ DE LA TOMBA 180. MORFOLOGIA, CONTEXT I PARALLELS

La sivella de bronze de la tomba 180 té una placa triangular, decorada amb un triangle en relleu el perímetre del qual està decorat amb fines incisions esbiaixades, que es perllonga en un garfi únic. El taló presenta un contorn ondulat format per dos lòbuls situats als dos extrems ; entremig hi ha dos garfis (fig. 1 i 2). Aquests dos garfis situats al taló representen un sistema de fixació molt diferent del sistema habitual que és el de reblar. Podria ser que la presència d'aquests dos garfis

anés associada a un element metàl·lic complementari que fes que la sivella no estès directament en contacte amb el cinturó de cuir. Longitud total: 9,5 cm; longitud taló: 4,4 cm.

L'aixovar de la tomba 180 el formen la sivella de placa triangular i una agulla de cap enrotllat, fragmentada, de bronze, dos pesos de teler, un de pedra i un altre metàl·lic, probablement de plom i cinc vasos ceràmics. Tant la sivella com els dos pesos de teler havien estat dipositats directament dins de la fossa. Entre les ceràmiques cal destacar la presència d'un vas amb coll alt cilíndric i el cos marcat per dues facetes horitzontals (del francès méplats) (fig. 3). A més a més hi tenim un vas de cos globular amb un únic parell de petits mugrons situat prop de la vora, una tapadora troncocònica amb la vora decorada amb triangles reomplerts de traços esbiaixats i, al fons per la part interior, una garlanda impresa, un vaset amb perfil globular decorat amb acanalats i una tassa troncocònica.

No coneixem cap exemple de sivella de placa triangular com la de la tomba 180 en cap dels treballs que fan referència a les necròpolis de la mateixa cronologia de les dues vessants dels Pirineus. Els reculls i sistematitzacions d'aquests tipus de peça tampoc no ens han donat cap pista (Cerdeño Serrano 1978; Parzinger/Sanz 1986; Lorrio 1997; Graells 2008).

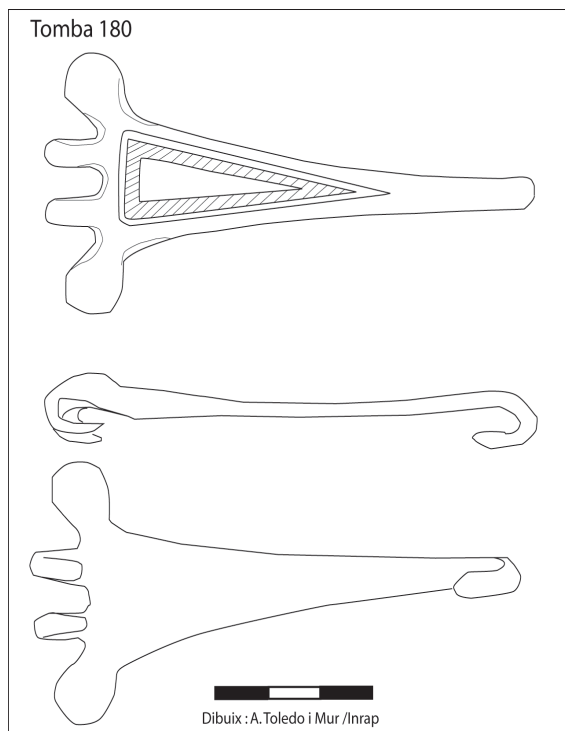

**Figura 1.** Sivella de cinturó de bronze de placa triangular i un sol garfi de la tomba 180 de la necròpolis de Negabous (Perpinyà).



**Figura 2.** Foto de la sivella de cinturó de bronze de placa triangular i un sol garfi de la tomba 180 de la necròpolis de Negabous (Perpinyà).

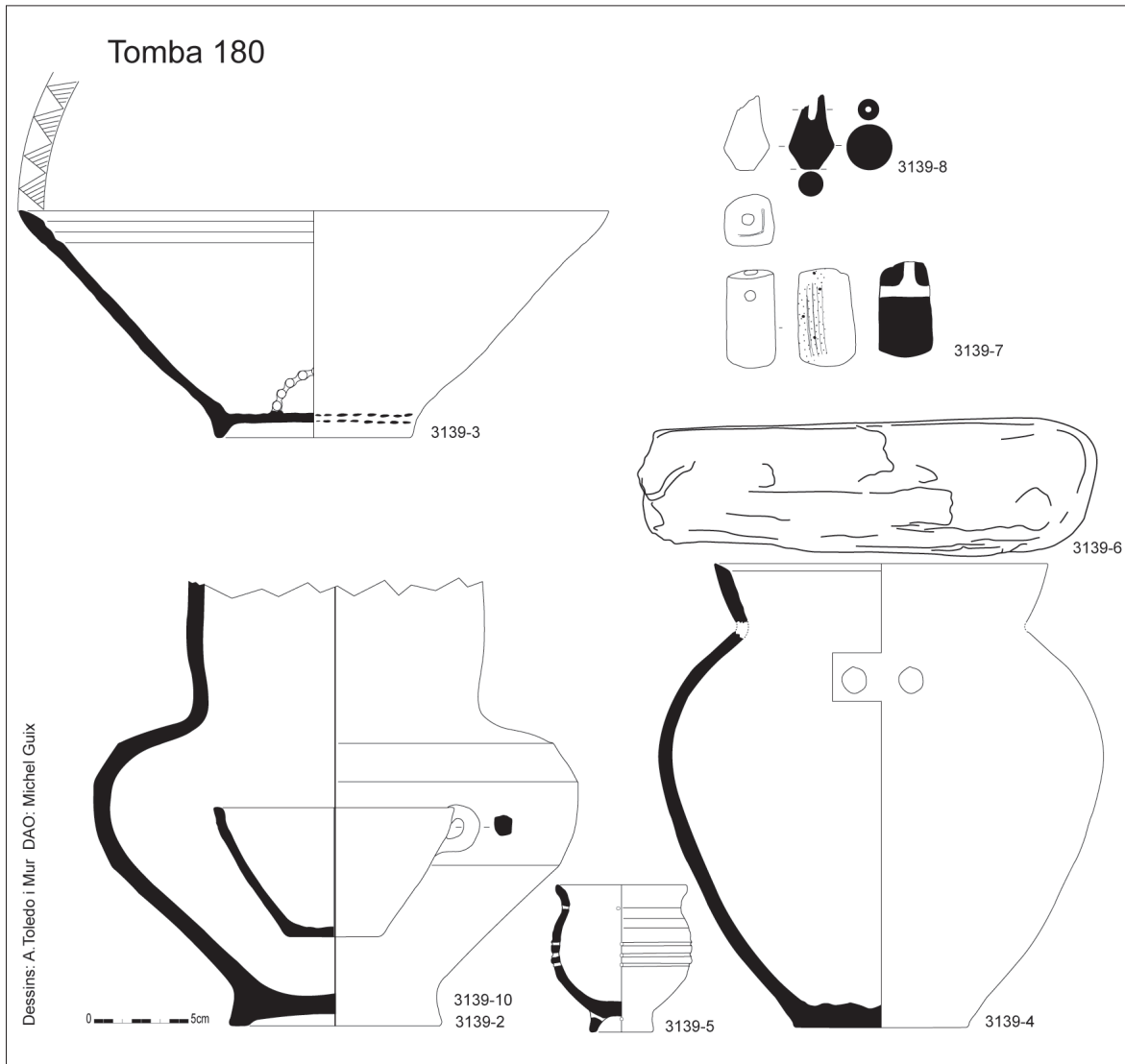

**Figura 3.** Conjunt ceràmic de la tomba 180 de la necròpolis de Negabous (Perpinyà).

L'absència d'objectes de ferro en l'aixovar d'aquesta tomba i les formes ceràmiques presents fan que col·loquem aquest conjunt en la fase intermèdia de la necròpolis; precedint la Primera edat del Ferro (circa 750 aC).

#### LA SIVELLA DE LA TOMBA 334. MORFOLOGIA, CONTEXT I PARALLELS

La sivella de bronze de la tomba 334 està formada per un taló rectangular i una placa romboïdal que es

perllonga en un garfi, reforçat per un nervi longitudinal. El taló i la placa presenten una superfície calada. Els motius calats representen triangles i rectangles. Les principals línies de la placa estan subratllades per un motiu incís "d'espina de peix", realitzat amb la tècnica del tremolo (Jimenez Villa 2002, 334). En el taló es veuen traces d'aquesta tècnica entre dos motius calats situats en un dels extrems. El taló de la sivella conserva els dos reblons de ferro del sistema de fixació (fig. 4 i 5). Longitud total: 9,5 cm; longitud taló: 5,6 cm.

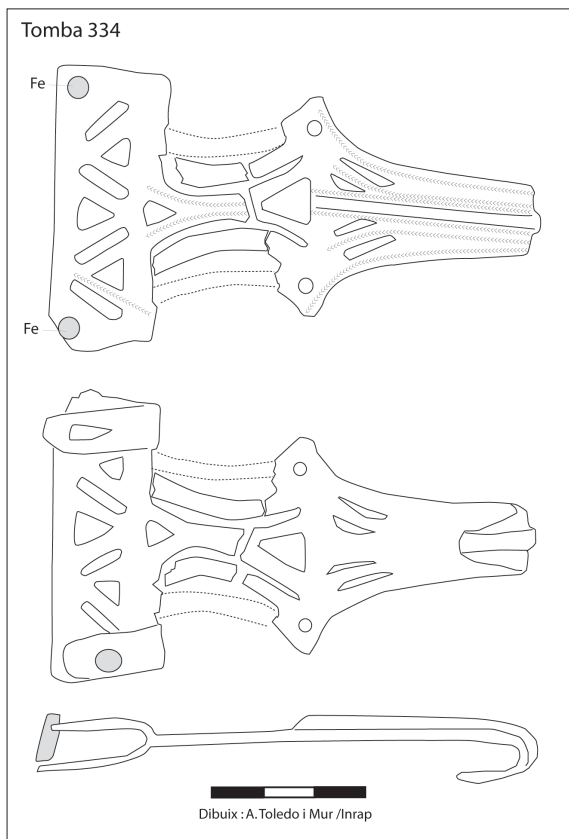

**Figura 4.** Sivella de cinturó de bronze de taló rectangular i placa romboïdal calats i un sol garfi de la tomba 334 de la necròpolis de Negabous (Perpinyà).

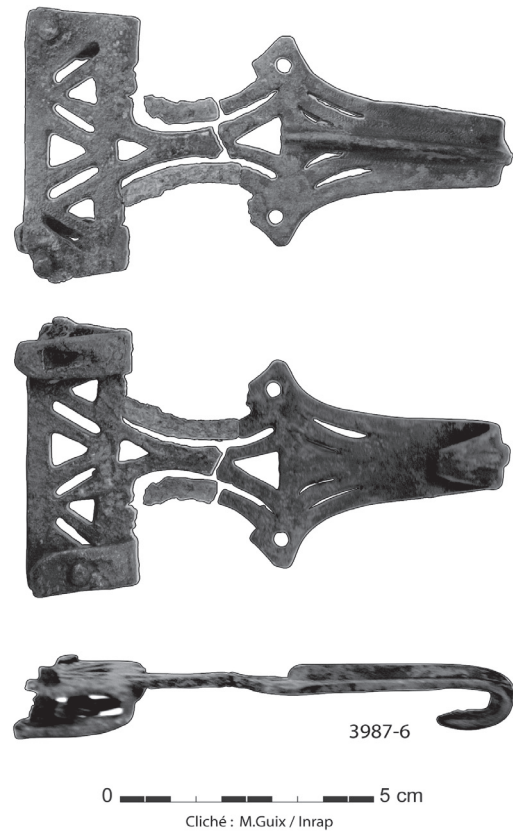

**Figura 5.** Foto de la sivella de cinturó de bronze de taló rectangular i placa romboïdal calats i un sol garfi de la tomba 334 de la necròpolis de Negabous (Perpinyà).

306

L'aixovar d'aquesta tomba inclou la sivella, diversos fragments de xapa de bronze decorada amb cercles concèntrics, una agulla de cap esfèric de ferro i una fusaïola, dipositats dins l'urna. Així com dos ganivets i dos braçalets de ferro que, al costat de vuit vasos ceràmics, havien estat dipositats directament dins la fossa (fig. 6). Formant part del conjunt ceràmic cal assenyalar la presència de dos vasos decorats amb motius excisos a més a més de dos vasos amb coll divergent, cos globular i peu alt, un vas amb perfil sinuós que porta un cordó digitat a la inflexió vora/cos, un vas obert amb peu alt, un vaset amb perfil sinuós amb nansa i un bol decorat a l'interior amb un motiu de sis rombos incisos encaixats. Aquesta sivella de cinturó amb placa romboïdal i taló rectangular calats i un únic garfi de la tomba 334 és del tipus "Fleury", homònim d'una necròpolis llenguadociana (Parzinger/Sanz 1986, 171). Se li atribueix una datació de finals del segle VII aC. A més a més de la peça rossellonesa, coneixem almenys deu altres exemplars de sivella de cinturó de taló rectangular, placa romboïdal i un sol garfi. Tres exemplars han estat descoberts al Llenguadoc a les necròpolis de

Les Cayrols (Fleury, Aude), Azille (Aude) Louis/Taffanel 1958, 71-75; 73, fig.51; 131) i a la tomba 121 de la necròpolis d'Agde, aquesta última havia estat classificada erròniament com del tipus Acebuchal (Nickels 1989, 193, fig. 165 et 333-334). Una quarta sivella d'aquest tipus fou trobada a la necròpolis de Cassa Diable (Sauvian, Hérault) formant part d'un aixovar de tipus Grand Bassin I amb objectes de ferro (Pons 1976, 105; Lapeyre 1979, 52.). Almenys una sivella d'aquest tipus formava part de la càrrega del derelicte de Rocheslongues (Agde) com apareix de forma borrosa en una foto dels objectes de bronze descoberts feta als anys 70 i es pot comprovar en una de les vitrines del Museu de l'Éfèbe (Agde) on s'exposen els materials d'aquest vaixell enfonsat (Bouscaras 1971, 70; Bérard-Azzouz 2008, 144-147).

A Catalunya coneixem cinc sivelles del tipus "Fleury". Una prové del nivell superficial del camp Triangular de l'oppidum del Puig de Sant Andreu-Ullastret (Baix Empordà) (Pons 1976; Pons 1984, 112 i 260, lam. 6,6 ; 354, foto 4, 1) i una altra d'una fossa reomplerta amb un sediment cendros a La Devesa (Besalú, La Garrotxa)

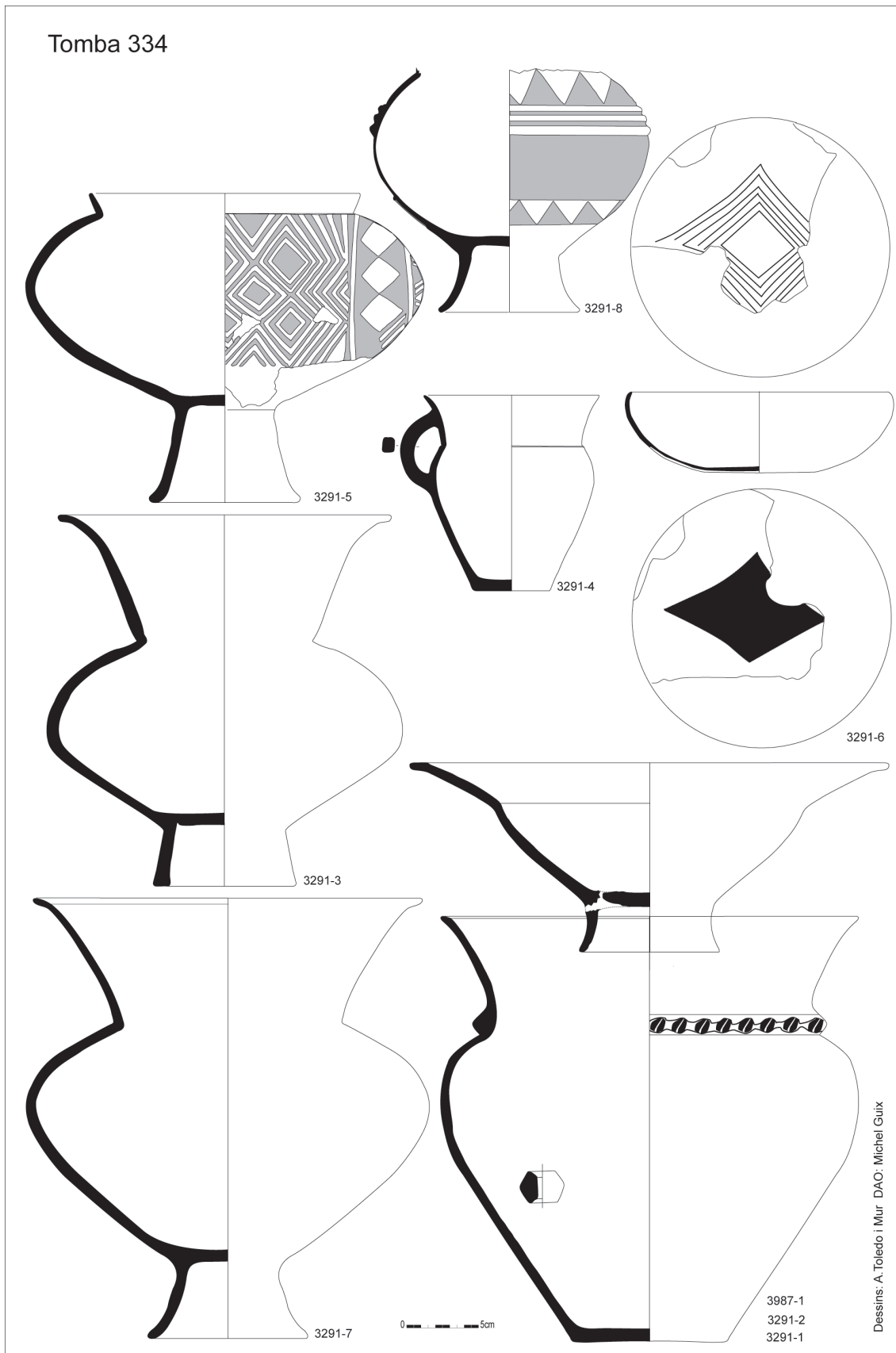

**Figura 6.** Conjunt ceràmic de la tomba 334 de la necròpolis de Negabous (Perpinyà).

(Borrell *et al.* 2000, 68, fig. 7). Aquest tipus de sivella és present a la necròpolis d'incineració del Plà de la Bruguera (Castellar del Vallès, Vallès Occidental) (Clop *et al.* 1998) i a la de Can Piteu-Can Roqueta (Sabadell, Vallès Occidental) (Carlús *et al.* 2007, 238). Per últim, un exemplar inèdit provinent de la necròpolis de Vilanera (Albons, Alt Empordà) està exposat al museu d'Empúries (Agustí *et al.* 2002a i 2002b).

Al Llenguadoc aquest tipus de sivella amb un sol garfi es coneguda des del segle VII i és considerada un testimoni dels lligams existents entre aquest territori, Catalunya i en general la Península Ibèrica (Guilaine/Py 2000, 423; Feugère *et al.* 1994). A Catalunya, els exemplars d'aquest tipus de sivella amb taló rectangular i placa romboïdal, calats, i un sol garfi han estat datats de finals del segle VII aC (Ullastret), finals del segle VII aC i principis del VI aC (La Devesa, Besalú). La sivella de Can Piteu-Can Roqueta (965-E-79/91) associada a restes d'una xapa de bronze que folrava el cinturó de couro i a una peça femella també de bronze, està datada de la Primera edat del Ferro. La sivella del Pla de la Bruguera, que conserva com la de Negabous els rebllons de fixació en ferro, ha estat datada entre 650 et 550 aC.

## CONCLUSIONS

Com hem dit abans, la sivella de cinturó de placa triangular de la tomba 180 de Negabous és d'un model fins ara desconegut. Tenint en compte la manca de referències i el fet que els materials provinents de la necròpolis de Negabous estan en fase d'estudi (les ceràmiques) o per estudiar (els objectes metàl·lics) la datem de manera provisional circa 750 aC. De la mateixa manera, la sivella de cinturó amb placa romboïdal i taló rectangular calats i un únic garfi de la tomba 334, la situem en els inicis del segle VII aC.

Els onze jaciments, coneguts fins ara, que han lliurat sivelles del tipus "Fleury" es concentren en una àrea litoral que abarca la meitat nord de Catalunya, el Rosselló i el Llenguadoc, entre els rius Ripoll (afluent del Besòs) i l'Erau (Hérault) (fig. 7). Aquestes sivelles provenen majoritàriament d'ambients funeraris, de jaciments propers a la costa, sovint arran d'un riu. La distribució costera i fluvial d'aquest tipus de sivella indicaria la seva comercialització per via marítima, reforçada per la seva presència en la càrrega del vaixell enfonsat de Rochelongues (Agde). Tot i que, en aquest cas, sembla que la càrrega del vaixell enfonsat la formaven objectes fora d'ús, destinats a ser fosos. Una segona lectura d'aquest mapa de distribució, mostra quatre concentracions d'aquestes sivelles prop de les desembocadures del riu Ripoll-Besòs, Daró-Ter-Fluvià, Têt, Aude-Orb-Hérault. Aquestes concentracions, separades grosso modo per un centenar de quilòmetres en línia recta, es trobarien a prop de ports freqüentats pels vaixells que practicaven el cabotatge i on s'hi intercanviaven mercaderies, en un moment anterior al desenvolupament del comerç colonial clàssic.

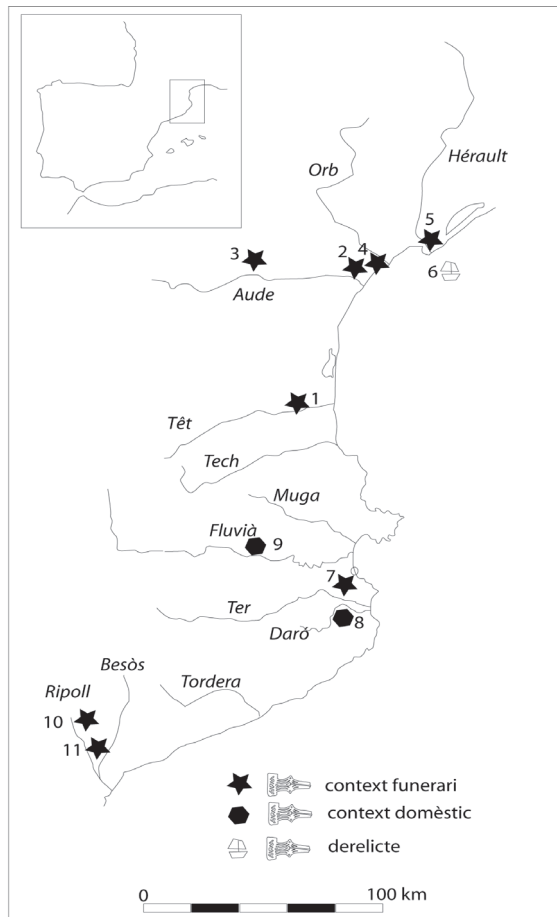

**Figura 7.** Mapa de distribució de les sivelles de cinturó de bronze de taló rectangular i placa romboïdal calats i un sol garfi, conegudes.

- 1: necròpolis d'incineració de Negabous (Perpinyà, Rosselló).
- 2: necròpolis d'incineració de Les Cayrols (Fleury, Aude).
- 3: necròpolis d'incineració d'Azille (Aude).
- 4: necròpolis d'incineració de Cassa Diable (Sauvian, Hérault).
- 5: necròpolis d'incineració Le Peyrou (Agde, Hérault).
- 6: derelictes de Rochelongues (Agde, Hérault).
- 7: necròpolis d'incineració de Vilanera (Albons, Alt Empordà).
- 8: camp Triangular l'oppidum d'Ullastret (Baix Empordà).
- 9: fossa de La Devesa (Besalú, La Garrotxa).
- 10: necròpolis d'incineració del Plà de la Bruguera (Castellar del Vallès, Vallès Occidental).
- 11: necròpolis d'incineració la de Can Piteu-Can Roqueta (Sabadell, Vallès Occidental).



## BIBLIOGRAFIA

- AGUSTI, B. *et al.* 2002a, La necròpolis d'incineració de Vilanera (L'Escala, Alt Empordà), *Sisenes jornades d'arqueologia de les comarques gironines*, Sant Joan de les Abadesses (10 i 11 de maig de 2002), 77-86.
- AGUSTI, B. *et al.* 2002b, Excavacions arqueològiques a Vilanera (L'Escala, Alt Empordà). La necròpolis de cremació, in Pons i Molist (coord), *Les necròpolis d'incineració del Bronze final i principis de l'edat del Ferro a Catalunya i rodalies (de l'Ebre a l'Hérault): Història i sistematització; noves troballes i noves tècniques: Actes de la jornada de treball del 30 de novembre del 2002*, 26-32.
- BÉRARD-AZZOUZ, O. *et al.* 2008, *Musée de l'Ephèbe. Catalogue du Musée de l'Ephèbe à Agde*, Montpellier.
- BORRELL, F. *et al.* 2000, Le Devesa (Besalu) : un jaciment de la Primera Edat del Ferro a la vall del Fluvià (La Garrotxa), *L'hàbitat protohistòric a Catalunya, Rossello i Llenguadoc Occidental. Actualitat de l'arqueologia de l'edat del Ferro: Actes del XXII Col·loqui Internacional per a l'Estudi de l'Edat del Ferro*, Museu d'Arqueologia de Catalunya-Girona, Serie Monogràfica 19, 161-170.
- BOUSCARAS, A. 1971, L'épave des bronzes de Roche-longues (Agde, Hérault), *Archeologia* n° 39, mars-avril, 68-73.
- CARLUS i MARTIN, X., *et al.* (coord.) 2007, *Cabanes, sitges i tombes. El paratge de Can Roqueta (Sabadell, Vallès Occidental) del 1300 al 500 aC*, Quaderns d'Arqueologia n° 4, Museu de Sabadell.
- CERDEÑO SERRANO, M.L. 1978, Los broches de cinturón peninsulares de tipo céltico, *Trabajos de Prehistoria* vol. 35, Madrid, 279-306.
- CLOP, X., *et al.* 1998, *El Pla de la Bruguera. Centre de distribució Sony. Una necròpoli d'incineració de la Primera Edat del Ferro a Castellar del Vallès (Castellar del Vallès, Vallès Occidental)*, Barcelona, Excavacions arqueològiques a Catalunya 15.
- FEUGÈRE, M., *et al.* 1994, Les parures du Ve au I<sup>er</sup> siècle av. J.-C. en Gaule méridionale : composantes indigènes, ibériques et celtiques, *Aquitania XII*, 237-249.
- GRAELLS i FABREGAT, R. 2008, *La necròpolis protohistòrica de Milmanda (Vimbodí, Conca del Barberà, Tarragona). Un exemple del mon funerari català durant el trànsit entre els segles VII i VI aC*, Tarragona, Institut Català d'Arqueologia Clàssica 5.
- GUILAINE, J., PY, M., 2000, Le Sud de la Gaule et les relations méditerranéennes et occidentales (-1000/-500), in Janin, T. (ed.), *Mailhac et le Premier âge du Fer en Europe Occidentale : Hommages à Odette et Jean Taffanel. Actes du colloque international de Carcassonne-Septembre 1997*, Lattes, Monographies d'Archéologie Méditerranéenne 7, 415-432.
- JIMENEZ VILLA, F.J. 2002, *Toreutica orientalizante en la Península Ibérica*, Bibliotheca Archaeologica Hispana, 16, Madrid, Studia hispano-phoenicia 2.
- LAPEYRE, C. 1979, La nécropole de Casse-Diable (commune de Sauvian, Hérault), *Bulletin de la Société d'étude des sciences naturelles*, Béziers, 7 (48), 46-52.
- LORRIO, A.J. 1997, *Los Celtiberos*, Madrid, *Complutum*, extra n° 7.
- LOUIS, M., TAFFANEL, O., TAFFANEL, J. 1958, *Le premier âge du Fer Languedocien. Deuxième part. Les nécropoles à incinération*, Bordighera-Montpellier.
- NICKELS, A., MARCHAND, G., SCHWALLER, M. 1989, *Agde, la nécropole du Premier âge du Fer*, Revue archéologique de Narbonnaise, supplément 19.
- PARZINGER, H., SANZ, R. 1986, Zum Ostmediterranen Ursprung einer Gürtelhakenform der Iberischen Halbinsel, *Madridrer Mitteilungen* 27, Mainz am Rhein, 169-194.
- PONS i BRUN, E. 1976, Sivelles de cinturó de taló rectangular i placa poligonal trobades al NE de Catalunya, *Cypselia II*, Girona, 91-120.
- PONS i BRUN, E. 1984, *L'Empordà, de l'Edat del Bronze a l'edat del Ferro (1100-600 a.C.)*, Sèrie Monogràfica 4, Centre d'Investigacions Arqueològiques de Girona.
- PONS i BRUN, E. 2011, Els Pirineus orientals : una zona de pas en el període de transició a l'edat del ferro (1678-1450 aC/1200-600 BC), *Butlletí de l'Institut d'Estudis Empordanesos*, 115-140, Figueres.
- TOLEDO i MUR, A. 2011, La nécropole à incinération protohistorique de Negabous, *Des vases pour l'éternité*, Catàleg de l'exposició del mateix nom al Castell Reial de Cotlliure (febrer-setembre 2011), 22-54.
- TOLEDO i MUR, A. 2012, La nécropole d'incinération protohistorique de Negabous, (Perpignan, Pyrénées-Orientales), *Les necròpolis d'incineració entre l'Ebre i el Tíber (segles IX-VI a.C.). Metodologia, pràctiques funeràries i societat : Actes de la Taula Rodona Internacional (Barcelona, 21 et 22 novembre 2008)*, Barcelona, 247-254.
- TOLEDO i MUR, A., en premsa, Le vase peint et les vases rappelant la vaisselle métallique de la nécropole protohistorique à incinération de Negabous (Perpignan, Pyrénées-Orientales), *XV Col·loqui Internacional d'Arqueologia de Puigcerdà: La transició Bronze Final-1a Edat del Ferro en el Pirineu Oriental (17-19 novembre de 2011)*.